

DSH-CX

Quickstart guide

Specifiche tecniche

- Tensione ingresso: 9 ~ 18 Volt
- Corrente: 100mA@12V
- Ingressi: 2 0-5V e 2 Termistori
- Tensione massima ingressi: 5 Volt
- Corrente massima ingressi: 20mA
- Corrente massima uscita 5V: 1A

CONFIGURATION

Per configurare il dispositivo è necessario un computer o telefono con wifi.

Accendere il dispositivo ed entro 60 secondi connettersi alla rete wifi con nome "DSH-CX", se non si accede entro 60 secondi il wifi viene disabilitato.

Se si dovesse utilizzare uno smartphone per collegarsi sarà necessario disabilitare momentaneamente la rete dati.

Aprire il browser (chrome, explorer, firefox, ect..) e navigare al seguente indirizzo:

[HTTP://192.168.4.1](http://192.168.4.1)

oppure

[HTTP://dsh.local](http://dsh.local)

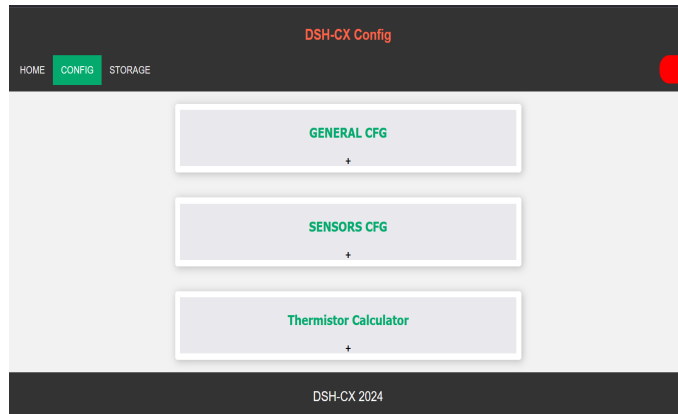

GENERAL CFG

Canbus ID

Canbus Speed:

100 kb/s
▼

Stream Fq:

50 Hz
▼

5V ref.

VD Res. NTC (2.4K)

General Config

- **Canbus id**: id che il dispositivo userà per trasmettere lo streaming dei dati via can
- **Canbus Speed**: usare lo stesso parametro utilizzato dagli altri apparati sullo stesso bus
- **Stream Fq**: Messaggi al secondo
- **5V ref** : Utilizzato in fase di taratura
- **VD Res. NTC**: Utilizzato in fase di taratura
- **VD Res. Vbat**: Utilizzato in fase di taratura

SENSORS CFG

RPM Signal

Pulse per Revolution

Sensor 0-5v #1

Voltage Min

Voltage Max

Sensor Val Min

Sensor Val Max

Sensor 0-5v #2

Voltage Min

Voltage Max

Sensor Val Min

Sensor Val Max

NTC Sensor #1

Steinhart-Hart coef. A

Steinhart-Hart coef. B

Steinhart-Hart coef. C

NTC Sensor #2

Steinhart-Hart coef. A

Steinhart-Hart coef. B

Steinhart-Hart coef. C

Sensors CFG

- **Pulse per revolution**: Numero di impulsi per un giro motore
- **Voltage Min**: Voltaggio minimo utile del sensore
- **Voltage Max**: Voltaggio massimo utile del sensore
- **Sensor Val Min**: Valore minimo su cui mappare la scala dei valori del sensore
- **Sensor Val Max**: Valore massimo su cui mappare la scala dei valori del sensore

Esempio:

Sensore Pressione 0 - 10 Bar

Voltage Min: 0,5 volt

Voltage Max: 4,5 volt

Sensor Val Min: 0

Sensor Val Max: 10,3

- **coef. A**: Primo coefficiente del termistore
- **coef. B**: Secondo coefficiente
- **coef. C**: Terzo coefficiente

I coefficienti del termistore sono calcolabili direttamente sotto "thermistor Calculator"

CAN STREAM

CAN Stream					
Sensor	Canid	Byte Pos	N° of Byte	Data Type	Divider
RPM	canid	0	2	uint16_t	1
Input 1 (0-5v)	canid	2	2	uint16_t	10
Input 2 (0-5v)	canid	4	2	uint16_t	10
Input 3 (NTC)	canid	6	1	uint8_t	1
Input 4 (NTC)	canid	7	1	uint8_t	1
x-axis	canid + 1	0	2	uint16_t	10
y-axis	canid + 1	2	2	uint16_t	10
z-axis	canid + 1	4	2	uint16_t	10
Battery Voltage	canid + 1	6	1	uint8_t	10

WIRING

Vista dall'alto

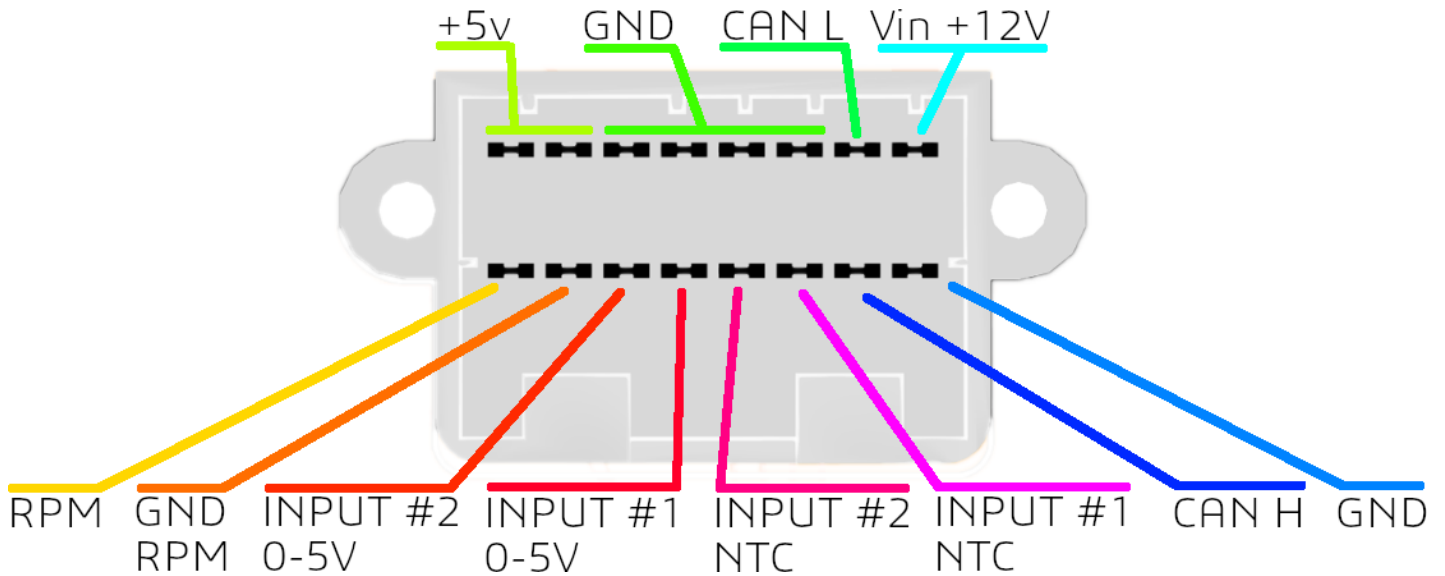

Warning

Il voltaggio massimo degli ingressi analogici è 5v.

Non cortocircuitare mai l'uscita 5v.

Non connettere mai segnali negativi agli ingressi analogici.

Non usare l'uscita 5v per altri scopi se non quello di alimentare i sensori.

Non eccedere mai il voltaggio di ingresso del dispositivo.